

# TECHNICKÝ LIST

Typ: **ORBIS**  
Název: závěsné svítidlo  
ID: PC1290  
Designed by: Lucie Koldová



Download

## Popis

Kolekce Orbis je založena na univerzálním tvaru z ručně foukaného kouřového skla, které bylo v horní části náhle přeříznuto, aby se do něj vešlo elegantní vícehranné kovové příslušenství. Tato nová atmosférická světla, bohatá na atmosféru, ale výrazně minimalistická, ztělesňují pocit technicismu. Difuzor skrývá LED panel uvnitř svítidla a změkčuje světlo, které vyzařuje ven ze svého zdroje, zatímco víceúhelník slouží k umístění speciálního konektoru BROKIS navrženého pro snadnou instalaci a uspořádání velkolepých kompozic osvětlení. Další variabilitu poskytuje výběr jemného šedého nebo hnědého kouřového skla s kovovým držákem opatřeným černou práškovou barvou, která podtrhuje lesk průhledného skla. Tyto rafinované komponenty se spojují a vytvářejí nezaměnitelné kouzlo interiéru, které se dobře hodí do velké restaurace, a hotelové prostory i intimní soukromé interiéry.

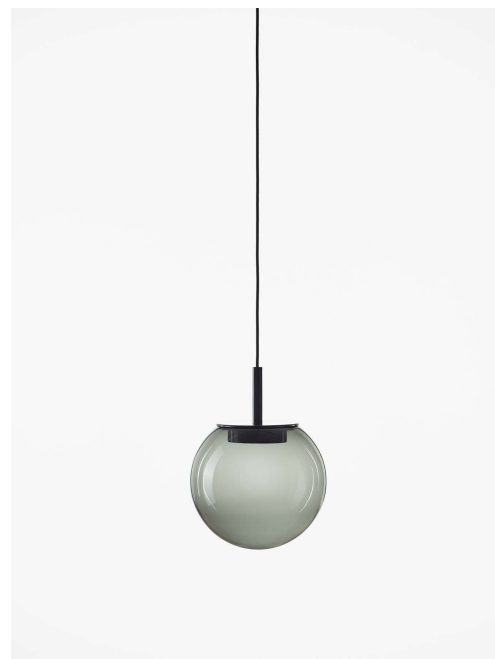

## Technický popis

Svítidlo se skládá ze skleněného stínítka, kovové montury s konektorem Brokis a LED modulem, kovové krytky a přívodního kabelu s konektorem Brokis. Svítidlo je zavěšeno na stropním baldachýnu, ve kterém je uložena elektronika.

Colours options: [https://brokis.sharepoint.com/:b:/s/brokis\\_sp/EQglxKY4ULJLoUSKUXsBPeeBexOCaf4OBmlAnxu4WHJfEg](https://brokis.sharepoint.com/:b:/s/brokis_sp/EQglxKY4ULJLoUSKUXsBPeeBexOCaf4OBmlAnxu4WHJfEg)

## KONSTRUKČNÍ SPECIFIKACE

Hmotnost:	4 kg
Použité materiály:	sklo, kov
Délka připojovacího vodiče:	2,200 mm
Montáž:	Strop
Prostředí:	vnitřní

## ROZMÉR [mm]

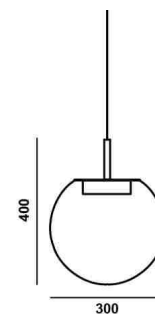

## ELEKTRICKÁ SPECIFIKACE

Jmenovité napětí:	100 - 240 V
Frekvence:	50-60Hz
Max. příkon:	5,5 W LED
Krytí IP:	20
Patice:	LED modul
Světelný zdroj:	-
Energetická třída:	E

## CERTIFIKACE



BROKIS®

BROKIS S.R.O.  
ŠPANIELOVA 1315/25  
163 00 PRAHA 6 - ŘEPY  
CZECH REPUBLIC

IČO 64940799  
DIČ CZ64940799  
C 42174 MĚSTSKÝ SOUD  
V PRAZE

TEL +420 567 211 517  
TECHNICAL@BROKIS.CZ  
INFO@BROKIS.CZ  
WWW.BROKIS.CZ

2022\_03  
STR. 1



### VNITŘNÍ MONTURA

Rozměry O x v [mm] 170 x 50 mm  
Hmotnost [kg] 1,2 kg  
Materiál kov

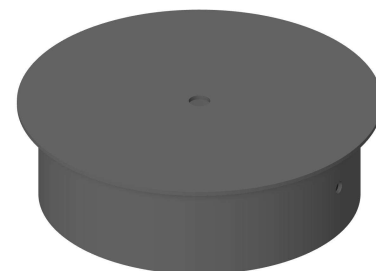

### Nákres

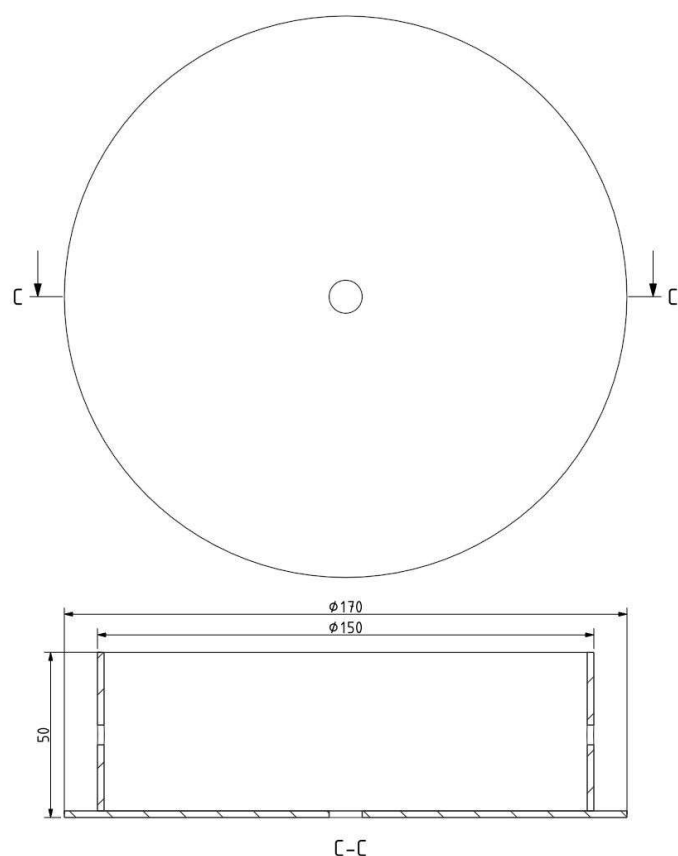

### Rozteč otvorů

